

# 第37回 小田原カップ サッカーフェスティバル

O d a w a r a

C u p 2 0 1 7

期 日 2017年11月 4日(土)・5日(日) U12(高学年)の部

11月11日(土)・12日(日) U10(低学年)の部

会 場 小田原市上府中公園スポーツ広場・酒匂川スポーツ広場並びに  
市内各小学校他グラウンド \*詳細は、対戦表等参照。

主 催 神奈川県小田原サッカー協会

主 管 神奈川県小田原サッカー協会 第4種 少年委員会

## 第37回小田原カップサッカーフェスティバル

### 大会実施要項

- 1 趣 旨 サッカーを通じて少年少女の健全な育成と日頃お世話になっている他地区チーム（選手）との交流を目的とする。  
また、小田原地区少年サッカーの育成と発展、及び交流を通じて少年少女の健全な育成と技術力の向上に努める。
- 2 主 催 神奈川県小田原サッカー協会
- 3 主 管 神奈川県小田原サッカー協会 第4種少年委員会
- 4 期 日 U-12：2017年11月 4日（土） 5日（日）  
U-10：2017年11月11日（土）12日（日）
- 5 会 場 小田原市上府中運動公園・酒匂川スポーツ広場並びに  
小田原市内各小学校グラウンド 他
- 6 大会開催方法 8人制サッカー大会
- ① 第1日目 予選ブロックリーグ戦  
U10：32チーム、U12：32チーム  
予選4チーム×8ブロック
  - ② 第2日目 パート別トーナメント戦
  - ③ 予選の順位決定方法は以下の通りとする。  
Ⅰ：勝ち点（勝3点：分1点：負0）Ⅱ：得失点差  
Ⅲ：総得点 Ⅳ対戦結果 Ⅴ：抽選の順で決定する。  
\*上記抽選となった場合はコイントスにより順位を決定する。  
\*荒天等で予選リーグ戦が実施出来ない場合は「雨天時トーナメント表」により方法を変更する場合がある。
  - ④ トーナメント戦における同点の場合は、延長戦は行わず  
PK方式で決定する。  
但し、1位パート決勝戦のみ10分間（5-5）の延長戦を行い  
それでも決しない場合は、PK方式で決定する。  
\*荒天にて第2日目を実施出来ない場合は主催者で検討し  
決定する。
  - ⑤ 当日の試合中止、開始時間変更等の連絡は6時30頃、  
チーム代表者に連絡を行う

- 7 参加資格 ①各県、各郡市サッカー協会第4種少年委員会に登録しているチーム。  
②選手の事前登録は行わない。参加選手数は16名迄とし少女の参加も認める。
- 8 参加費 7,000円/チーム
- 9 競技規則 (公財)日本サッカー協会競技規則(JFA8人制競技規則)に準じる。但し、以下の項目は大会規定とする。
- ① 試合時間：予選は全て30分とする。  
1位パート決勝、3位決定戦は40分とする。  
2位～4位パートは決勝戦のみ40分間としその他は30分とする。
- ② 交代：自由な交代とする。
- ③ 第1日目が中止の場合は、第2日目に雨天トーナメント戦を行う。
- ④ 用具確認：担当審判団が行う。
- ⑤ 試合球：4号検定球とし、各チーム持ち寄りとする。
- ⑥ ユニフォーム：参加チームは、正副2種類のユニフォームを用意する。  
正ユニフォームが同色系の場合は審判の判断により話し合いあるいはコイントスで決定する。  
アンダーシャツは、シャツの袖の主たる色と同色系でなければならない。  
アンダーショーツおよびタイツは、ショーツの主たる色、または、ショーツの裾の部分と同色系でなければならない。
- ⑦ 「警告」「退場」等の罰則については、累積せず、その試合のみに適用する。
- 10 審判 審判員については、各チーム2名帯同をお願いします。  
審判服を必ず着用して下さい。  
\*審判打ち合わせは、担当試合10分前に本部前で必ず行って下さい。  
\*決勝順位トーナメント戦1位パート、準決勝、3位決定戦：決勝戦は主催者側で行う。
- 11 表彰 ①1位パート 優勝チームには、小田原カップを授与する。(持ち回り)  
優勝：準優勝：3位チームにトロフィーと賞状：メダル(16個)を授与する。  
②2～4位パートの1位、2位のチームにトロフィーと賞状を授与する。  
③ 最優秀選手賞(優勝チームから1名)  
優秀選手賞(優勝チーム以外の各チームから1名)

- 1 2 その他
- ①各チームの責任者は、予選リーグ終了後に第2日目の試合会場を各会場にて確認してください。  
尚、チーム代表者宛てにメールでお知らせ致します。
  - ②駐車台数に制限のある会場があります。駐車台数を守り、係の指示に従って下さい。  
駐車場内での事故については、一切責任を負いません。
  - ③ケガ等事故が起きた場合、各チームで対応をお願い致します。
  - ④試合開始時刻に遅れたチームは不戦敗とします。  
(不戦敗の場合、相手チームは5-0の不戦勝とする)
  - ⑤指導者のベンチ入り出来る人数は3名迄とします。
  - ⑥雷が発生した場合、主審：大会本部は無条件に試合を中断・中止とします。  
選手：指導者は雷が発生した場合、安全確保に努め早く避難願います。  
以降の試合進行は大会本部より別途お知らせします。
  - ⑦煙草は指定された場所で行って下さい。  
小学校会場敷地内は、全面禁煙です。
  - ⑧各チームは、ゴミ等の始末を徹底してください。

### 1 3 問い合わせ先

第37回小田原カップ サッカーフェスティバル大会事務局

\*杉山 一彦 (委員長) 090-9979-1891

\*上木原 昌克 (運営部長) 080-5423-6940

\*当日の緊急な連絡は、上記携帯電話へ連絡して下さい。



**第37回 小田原カップサッカーフェスティバル 予選ブロック**  
**U10の部 大会 第1日**

会場:上府中グランド		運営:東富水			駐車台数:台数制限無し		U-10			
Aブロック		東富水	新玉	バディーSC	大井少年SC	勝ち点	総得点	総失点	得失点	順位
1	東富水		① -	③ -	⑤ -					
2	新玉	① -		⑥ -	④ -					
3	バディーSC	③ -	⑥ -		② -					
4	大井少年SC	⑤ -	④ -	② -						

会場:豊川小学校		運営:千代豊川			駐車台数:3台		U-10			
Bブロック		千代豊川	国府津	岡本SC	桜丘SC	勝ち点	総得点	総失点	得失点	順位
1	千代豊川		① -	③ -	⑤ -					
2	国府津	① -		⑥ -	④ -					
3	岡本SC	③ -	⑥ -		② -					
4	桜丘SC	⑤ -	④ -	② -						

会場:久野小学校		運営:久野			駐車台数:4台		U-10			
Cブロック		久野	三の丸	いずみキッカーズ05	南毛利FC	勝ち点	総得点	総失点	得失点	順位
1	久野		① -	③ -	⑤ -					
2	三の丸	① -		⑥ -	④ -					
3	いずみキッカーズ05	③ -	⑥ -		② -					
4	南毛利FC	⑤ -	④ -	② -						

会場:早川小学校		運営:早川			駐車台数:4台		U-10			
Dブロック		早川	芦子	東海ブレッズ	スワSC	勝ち点	総得点	総失点	得失点	順位
1	早川		① -	③ -	⑤ -					
2	芦子	① -		⑥ -	④ -					
3	東海ブレッズ	③ -	⑥ -		② -					
4	スワSC	⑤ -	④ -	② -						

会場:下府中小学校		運営:SKJ			駐車台数:4台		U-10			
Eブロック		SKJ	湘南K	六浦毎日	大崎SC	勝ち点	総得点	総失点	得失点	順位
1	SKJ		① -	③ -	⑤ -					
2	湘南K	① -		⑥ -	④ -					
3	六浦毎日	③ -	⑥ -		② -					
4	大崎SC	⑤ -	④ -	② -						

会場:矢作小学校		運営:矢作			駐車台数:4台		U-10			
Fブロック		矢作	友愛	国府JFC	山王JFC	勝ち点	総得点	総失点	得失点	順位
1	矢作		① -	③ -	⑤ -					
2	友愛	① -		⑥ -	④ -					
3	国府JFC	③ -	⑥ -		② -					
4	山王JFC	⑤ -	④ -	② -						

会場:ゆめ公園(山側)		運営:東台真鶴			駐車台数:台数制限無し		U-10			
Gブロック		東台真鶴	下曾我	六会湘南台	綾南オレンジ	勝ち点	総得点	総失点	得失点	順位
1	東台真鶴		① -	③ -	⑤ -					
2	下曾我	① -		⑥ -	④ -					
3	六会湘南台	③ -	⑥ -		② -					
4	綾南オレンジ	⑤ -	④ -	② -						

会場:ゆめ公園(海側)		運営:東台真鶴			駐車台数:台数制限無し		U-10			
Hブロック		湯河原	足柄	寒川SSC	海老名FC	勝ち点	総得点	総失点	得失点	順位
1	湯河原		① -	③ -	⑤ -					
2	足柄	① -		⑥ -	④ -					
3	寒川SSC	③ -	⑥ -		② -					
4	海老名FC	⑤ -	④ -	② -						

◆予選ブロックリーグ 試合予定時間

第①試合 09:00~09:35

第③試合 10:40~11:15

第⑤試合 12:20~12:55

第②試合 09:40~10:15

第④試合 11:20~11:55

第⑥試合 13:00~13:35

\* Fブロック 矢作会場のみ 第①試合 08:00~08:35 から開始です

第37回 小田原カップサッカーフェスティバル 予選ブロック  
U12の部 大会 第1日

会場: 酒匂川河川敷(上流、土手側) 運営: 足柄 駐車台数: 台数制限無し						U-12				
Aブロック		足柄	芦子	FALSE	関谷SC	勝ち点	総得点	総失点	得失点	順位
1	足柄		① -	③ -	⑤ -					
2	芦子	① -		⑥ -	④ -					
3	アルゼンチンFC	③ -	⑥ -		② -					
4	関谷SC	⑤ -	④ -	② -						

会場: 酒匂川河川敷(上流、川側) 運営: 国府津 駐車台数: 台数制限無し						U-12				
Bブロック		国府津	早川	FC二宮	ブラックジャガーズ	勝ち点	総得点	総失点	得失点	順位
1	国府津		① -	③ -	⑤ -					
2	早川	① -		⑥ -	④ -					
3	FC二宮	③ -	⑥ -		② -					
4	ブラックジャガーズ	⑤ -	④ -	② -						

会場: 久野小学校 運営: 久野 駐車台数: 4台						U-12				
Cブロック		久野	湘南K	大井少年SC	ALL Z	勝ち点	総得点	総失点	得失点	順位
1	久野		① -	③ -	⑤ -					
2	湘南K	① -		⑥ -	④ -					
3	大井少年SC	③ -	⑥ -		② -					
4	ALL Z	⑤ -	④ -	② -						

会場: 酒匂小学校 運営: SSC 駐車台数: 4台						U-12				
Dブロック		SSC	矢作	フェニックスFC	緑野FC	勝ち点	総得点	総失点	得失点	順位
1	SSC		① -	③ -	⑤ -					
2	矢作	① -		⑥ -	④ -					
3	フェニックスFC	③ -	⑥ -		② -					
4	緑野FC	⑤ -	④ -	② -						

会場: 下府中小学校 運営: SKJ 駐車台数: 4台						U-12				
Eブロック		SKJ	友愛	パディーSC	FC相模野	勝ち点	総得点	総失点	得失点	順位
1	SKJ		① -	③ -	⑤ -					
2	友愛	① -		⑥ -	④ -					
3	パディーSC	③ -	⑥ -		② -					
4	FC相模野	⑤ -	④ -	② -						

会場: 上府中グランド 運営: 桜井報徳 駐車台数: 台数制限無し						U-12				
Fブロック		東富水	桜井報徳	箱根明星	相模台SSC	勝ち点	総得点	総失点	得失点	順位
1	東富水		① -	③ -	⑤ -					
2	桜井報徳	① -		⑥ -	④ -					
3	箱根明星	③ -	⑥ -		② -					
4	相模台SSC	⑤ -	④ -	② -						

会場: ゆめ公園A(山側) 運営: 湯河原 駐車台数: 台数制限無し						U-12				
Gブロック		湯河原	下曽我	さぎぬまSC	FCグラントツ梅田	勝ち点	総得点	総失点	得失点	順位
1	湯河原		① -	③ -	⑤ -					
2	下曽我	① -		⑥ -	④ -					
3	さぎぬまSC	③ -	⑥ -		② -					
4	FCグラントツ梅田	⑤ -	④ -	② -						

会場: ゆめ公園B(海側) 運営: 湯河原 駐車台数: 台数制限無し						U-12				
Hブロック		千代豊川	富水	IOキッカーズ	西本郷FC	勝ち点	総得点	総失点	得失点	順位
1	千代豊川		① -	③ -	⑤ -					
2	富水	① -		⑥ -	④ -					
3	IOキッカーズ	③ -	⑥ -		② -					
4	西本郷FC	⑤ -	④ -	② -						

◆予選ブロックリーグ 試合予定時間

第①試合 09:00~09:35

第③試合 10:40~11:15

第⑤試合 12:20~12:55

第②試合 09:40~10:15

第④試合 11:20~11:55

第⑥試合 13:00~13:35

# 第37回 小田原カップサッカーフェスティバル 予選ブロック U10の部 大会 第1日試合日程

## Aブロック

会場:上府中グラウンド

運営:東富水

試合順	ブロック	試合時間	対戦カード				主審	副審	副審	
第①試合	A	09:00~09:35	東富水		VS		新玉	バディー	大井	大井
第②試合	A	09:40~10:15	バディーSC		VS		大井少年SC	東富水	新玉	新玉
インターバル25分										
第③試合	A	10:40~11:15	東富水		VS		バディーSC	新玉	大井	大井
第④試合	A	11:20~11:55	新玉		VS		大井少年SC	東富水	バディー	バディー
インターバル25分										
第⑤試合	A	12:20~12:55	東富水		VS		大井少年SC	新玉	バディー	バディー
第⑥試合	A	13:00~13:35	新玉		VS		バディーSC	大井	東富水	東富水

## Bブロック

会場:豊川小学校

運営:千代豊川

試合順	ブロック	試合時間	対戦カード				主審	副審	副審	
第①試合	B	09:00~09:35	千代豊川		VS		国府津	岡本SC	桜丘SC	桜丘SC
第②試合	B	09:40~10:15	岡本SC		VS		桜丘SC	千代豊川	国府津	国府津
インターバル25分										
第③試合	B	10:40~11:15	千代豊川		VS		岡本SC	国府津	桜丘SC	桜丘SC
第④試合	B	11:20~11:55	国府津		VS		桜丘SC	千代豊川	岡本SC	岡本SC
インターバル25分										
第⑤試合	B	12:20~12:55	千代豊川		VS		桜丘SC	国府津	岡本SC	岡本SC
第⑥試合	B	13:00~13:35	国府津		VS		岡本SC	桜丘SC	千代豊川	千代豊川

## Cブロック

会場:久野小学校

運営:久野

試合順	ブロック	試合時間	対戦カード				主審	副審	副審	
第①試合	C	09:00~09:35	久野		VS		三の丸	いずみ	南毛利	南毛利
第②試合	C	09:40~10:15	いずみキッカーズ05		VS		南毛利FC	久野	三の丸	三の丸
インターバル25分										
第③試合	C	10:40~11:15	久野		VS		いずみキッカーズ05	三の丸	南毛利	南毛利
第④試合	C	11:20~11:55	三の丸		VS		南毛利FC	久野	いずみ	いずみ
インターバル25分										
第⑤試合	C	12:20~12:55	久野		VS		南毛利FC	三の丸	いずみ	いずみ
第⑥試合	C	13:00~13:35	三の丸		VS		いずみキッカーズ05	南毛利	久野	久野

## Dブロック

会場:早川小学校

運営:早川

試合順	ブロック	試合時間	対戦カード				主審	副審	副審	
第①試合	D	09:00~09:35	早川		VS		芦子	東海ブレッズ	スワSC	スワSC
第②試合	D	09:40~10:15	東海ブレッズ		VS		スワSC	早川	芦子	芦子
インターバル25分										
第③試合	D	10:40~11:15	早川		VS		東海ブレッズ	芦子	スワSC	スワSC
第④試合	D	11:20~11:55	芦子		VS		スワSC	早川	東海ブレッズ	東海ブレッズ
インターバル25分										
第⑤試合	D	12:20~12:55	早川		VS		スワSC	芦子	東海ブレッズ	東海ブレッズ
第⑥試合	D	13:00~13:35	芦子		VS		東海ブレッズ	スワSC	早川	早川

全試合終了後、各会場本部にて、第2日パート別決勝トーナメントの  
試合会場、試合時間を必ずご確認ください。

\* 当日代表者様にも電子メールあるいはFAXいたします。



# 第37回 小田原カップサッカーフェスティバル 予選ブロック U10の部 大会 第1日試合日程

## Eブロック

会場: 下府中小学校

運営: SKJ

試合順	ブロック	試合時間	対戦カード				主審	副審	副審	
第①試合	E	09:00~09:35	SKJ		VS		湘南K	六浦毎日	大崎SC	大崎SC
第②試合	E	09:40~10:15	六浦毎日		VS		大崎サッカークラブ	SKJ	湘南K	湘南K
インターバル25分										
第③試合	E	10:40~11:15	SKJ		VS		六浦毎日	湘南K	大崎SC	大崎SC
第④試合	E	11:20~11:55	湘南K		VS		大崎サッカークラブ	SKJ	六浦毎日	六浦毎日
インターバル25分										
第⑤試合	E	12:20~12:55	SKJ		VS		大崎サッカークラブ	湘南K	六浦毎日	六浦毎日
第⑥試合	E	13:00~13:35	湘南K		VS		六浦毎日	大崎SC	SKJ	SKJ

## Fブロック

会場: 矢作小学校

運営: 矢作

試合順	ブロック	試合時間	対戦カード				主審	副審	副審	
第①試合	F	08:00~08:35	矢作		VS		友愛	国府JFC	山王JFC	山王JFC
第②試合	F	08:40~09:15	国府JFC		VS		山王JFC	矢作	友愛	友愛
インターバル25分										
第③試合	F	09:40~10:15	矢作		VS		国府JFC	友愛	山王JFC	山王JFC
第④試合	F	10:20~10:55	友愛		VS		山王JFC	矢作	国府JFC	国府JFC
インターバル25分										
第⑤試合	F	11:20~11:55	矢作		VS		山王JFC	友愛	国府JFC	国府JFC
第⑥試合	F	12:00~12:35	友愛		VS		国府JFC	山王JFC	矢作	矢作

## Gブロック

会場: ゆめ公園(海側)

運営: 東台真鶴

試合順	ブロック	試合時間	対戦カード				主審	副審	副審	
第①試合	G	09:00~09:35	東台真鶴		VS		下曾我	六会湘南台	綾南オレンジ	綾南オレンジ
第②試合	G	09:40~10:15	六会湘南台		VS		綾南オレンジ	東台真鶴	下曾我	下曾我
インターバル25分										
第③試合	G	10:40~11:15	東台真鶴		VS		六会湘南台	下曾我	綾南オレンジ	綾南オレンジ
第④試合	G	11:20~11:55	下曾我		VS		綾南オレンジ	東台真鶴	六会湘南台	六会湘南台
インターバル25分										
第⑤試合	G	12:20~12:55	東台真鶴		VS		綾南オレンジ	下曾我	六会湘南台	六会湘南台
第⑥試合	G	13:00~13:35	下曾我		VS		六会湘南台	綾南オレンジ	東台真鶴	東台真鶴

## Hブロック

会場: ゆめ公園(山側)

運営: 東台真鶴

試合順	ブロック	試合時間	対戦カード				主審	副審	副審	
第①試合	H	09:00~09:35	湯河原		VS		足柄	寒川SSC	海老名FC	海老名FC
第②試合	H	09:40~10:15	寒川SSC		VS		海老名FC	湯河原	足柄	足柄
インターバル25分										
第③試合	H	10:40~11:15	湯河原		VS		寒川SSC	足柄	海老名FC	海老名FC
第④試合	H	11:20~11:55	足柄		VS		海老名FC	湯河原	寒川SSC	寒川SSC
インターバル25分										
第⑤試合	H	12:20~12:55	湯河原		VS		海老名FC	足柄	寒川SSC	寒川SSC
第⑥試合	H	13:00~13:35	足柄		VS		寒川SSC	海老名FC	湯河原	湯河原

全試合終了後、各会場本部にて、第2日パート別決勝トーナメントの  
試合会場、試合時間を必ずご確認願います。

\* 当日代表者様にも電子メールあるいはFAXいたします。

# 第37回 小田原カップサッカーフェスティバル 予選ブロック U12の部 大会 第1日試合日程

## Aブロック

会場:酒匂川河川敷A(上流・土手側)

運営:足柄

試合順	ブロック	試合時間	対戦カード				主審	副審	副審
第①試合	A	09:00~09:35	足柄	VS	芦子	アルゼンチン	関谷SC	関谷SC	
第②試合	A	09:40~10:15	アルゼンチンFC	VS	関谷SC	足柄	芦子	芦子	
インターバル25分									
第③試合	A	10:40~11:15	足柄	VS	アルゼンチンFC	芦子	関谷SC	関谷SC	
第④試合	A	11:20~11:55	芦子	VS	関谷SC	足柄	アルゼンチン	アルゼンチン	
インターバル25分									
第⑤試合	A	12:20~12:55	足柄	VS	関谷SC	芦子	アルゼンチン	アルゼンチン	
第⑥試合	A	13:00~13:35	芦子	VS	アルゼンチンFC	関谷SC	足柄	足柄	

## Bブロック

会場:酒匂川河川敷B(上流・川側)

運営:国府津

試合順	ブロック	試合時間	対戦カード				主審	副審	副審
第①試合	B	09:00~09:35	国府津	VS	早川	FC二宮	ブラックジャガーズ	ブラックジャガーズ	
第②試合	B	09:40~10:15	FC二宮	VS	ブラックジャガーズ	国府津	早川	早川	
インターバル25分									
第③試合	B	10:40~11:15	国府津	VS	FC二宮	早川	ブラックジャガーズ	ブラックジャガーズ	
第④試合	B	11:20~11:55	早川	VS	ブラックジャガーズ	国府津	FC二宮	FC二宮	
インターバル25分									
第⑤試合	B	12:20~12:55	国府津	VS	ブラックジャガーズ	早川	FC二宮	FC二宮	
第⑥試合	B	13:00~13:35	早川	VS	FC二宮	ブラックジャガーズ	国府津	国府津	

## Cブロック

会場:久野小学校

運営:久野

試合順	ブロック	試合時間	対戦カード				主審	副審	副審
第①試合	C	09:00~09:35	久野	VS	湘南K	大井少年	ALL Z	ALL Z	
第②試合	C	09:40~10:15	大井少年SC	VS	ALL Z	久野	湘南K	湘南K	
インターバル25分									
第③試合	C	10:40~11:15	久野	VS	大井少年SC	湘南K	ALL Z	ALL Z	
第④試合	C	11:20~11:55	湘南K	VS	ALL Z	久野	大井少年	大井少年	
インターバル25分									
第⑤試合	C	12:20~12:55	久野	VS	ALL Z	湘南K	大井少年	大井少年	
第⑥試合	C	13:00~13:35	湘南K	VS	大井少年SC	ALL Z	久野	久野	

## Dブロック

会場:酒匂小学校

運営:SSC

試合順	ブロック	試合時間	対戦カード				主審	副審	副審
第①試合	D	09:00~09:35	SSC	VS	矢作	フェニックス	緑野FC	緑野FC	
第②試合	D	09:40~10:15	フェニックスFC	VS	緑野FC	SSC	矢作	矢作	
インターバル25分									
第③試合	D	10:40~11:15	SSC	VS	フェニックスFC	矢作	緑野FC	緑野FC	
第④試合	D	11:20~11:55	矢作	VS	緑野FC	SSC	フェニックス	フェニックス	
インターバル25分									
第⑤試合	D	12:20~12:55	SSC	VS	緑野FC	矢作	フェニックス	フェニックス	
第⑥試合	D	13:00~13:35	矢作	VS	フェニックスFC	緑野FC	SSC	SSC	

全試合終了後、各会場本部にて、第2日パート別決勝トーナメントの  
試合会場、試合時間を必ずご確認ください。

\* 当日代表者様にも電子メールあるいはFAXいたします。

# 第37回 小田原カップサッカーフェスティバル 予選ブロック U12の部 大会 第1日試合日程

## Eブロック

会場: 下府中小学校

運営: SKJ

試合順	ブロック	試合時間	対戦カード				主審	副審	副審	
第①試合	E	09:00~09:35	SKJ		VS		友愛	バディーSC	FC相模野	FC相模野
第②試合	E	09:40~10:15	バディーSC		VS		FC相模野	SKJ	友愛	友愛
インターバル25分										
第③試合	E	10:40~11:15	SKJ		VS		バディーSC	友愛	FC相模野	FC相模野
第④試合	E	11:20~11:55	友愛		VS		FC相模野	SKJ	バディーSC	バディーSC
インターバル25分										
第⑤試合	E	12:20~12:55	SKJ		VS		FC相模野	友愛	バディーSC	バディーSC
第⑥試合	E	13:00~13:35	友愛		VS		バディーSC	FC相模野	SKJ	SKJ

## Fブロック

会場: 上府中グラウンド

運営: 桜井報徳

試合順	ブロック	試合時間	対戦カード				主審	副審	副審	
第①試合	F	09:00~09:35	東富水		VS		桜井報徳	箱根明星	湘南台	湘南台
第②試合	F	09:40~10:15	箱根明星		VS		相模台SSC	東富水	桜井報徳	桜井報徳
インターバル25分										
第③試合	F	10:40~11:15	東富水		VS		箱根明星	桜井報徳	湘南台	湘南台
第④試合	F	11:20~11:55	桜井報徳		VS		相模台SSC	東富水	箱根明星	箱根明星
インターバル25分										
第⑤試合	F	12:20~12:55	東富水		VS		相模台SSC	桜井報徳	箱根明星	箱根明星
第⑥試合	F	13:00~13:35	桜井報徳		VS		箱根明星	湘南台	東富水	東富水

## Gブロック

会場: ゆめ公園A(海側)

運営: 湯河原

試合順	ブロック	試合時間	対戦カード				主審	副審	副審	
第①試合	G	09:00~09:35	湯河原		VS		下曾我	さぎぬまFC	グランツ梅田	グランツ梅田
第②試合	G	09:40~10:15	さぎぬまFC		VS		FCグランツ梅田	湯河原	下曾我	下曾我
インターバル25分										
第③試合	G	10:40~11:15	湯河原		VS		さぎぬまFC	下曾我	グランツ梅田	グランツ梅田
第④試合	G	11:20~11:55	下曾我		VS		FCグランツ梅田	湯河原	さぎぬまFC	さぎぬまFC
インターバル25分										
第⑤試合	G	12:20~12:55	湯河原		VS		FCグランツ梅田	下曾我	さぎぬまFC	さぎぬまFC
第⑥試合	G	13:00~13:35	下曾我		VS		さぎぬまFC	グランツ梅田	湯河原	湯河原

## Hブロック

会場: ゆめ公園B(山側)

運営: 湯河原

試合順	ブロック	試合時間	対戦カード				主審	副審	副審	
第①試合	H	09:00~09:35	千代豊川		VS		富水	I.Oキッカーズ	西本郷	西本郷
第②試合	H	09:40~10:15	I.Oキッカーズ		VS		西本郷FC	千代豊川	富水	富水
インターバル25分										
第③試合	H	10:40~11:15	千代豊川		VS		I.Oキッカーズ	富水	西本郷	西本郷
第④試合	H	11:20~11:55	富水		VS		西本郷FC	千代豊川	I.Oキッカーズ	I.Oキッカーズ
インターバル25分										
第⑤試合	H	12:20~12:55	千代豊川		VS		西本郷FC	富水	I.Oキッカーズ	I.Oキッカーズ
第⑥試合	H	13:00~13:35	富水		VS		I.Oキッカーズ	西本郷	千代豊川	千代豊川

全試合終了後、各会場本部にて、第2日パート別決勝トーナメントの  
試合会場、試合時間を必ずご確認ください。

\* 当日代表者様にも電子メールあるいはFAXいたします。

第37回 小田原カップサッカーフェスティバル  
 パート別決勝トーナメント表  
 U10/U12共通試合日程表

1位パート

会場:

運営:

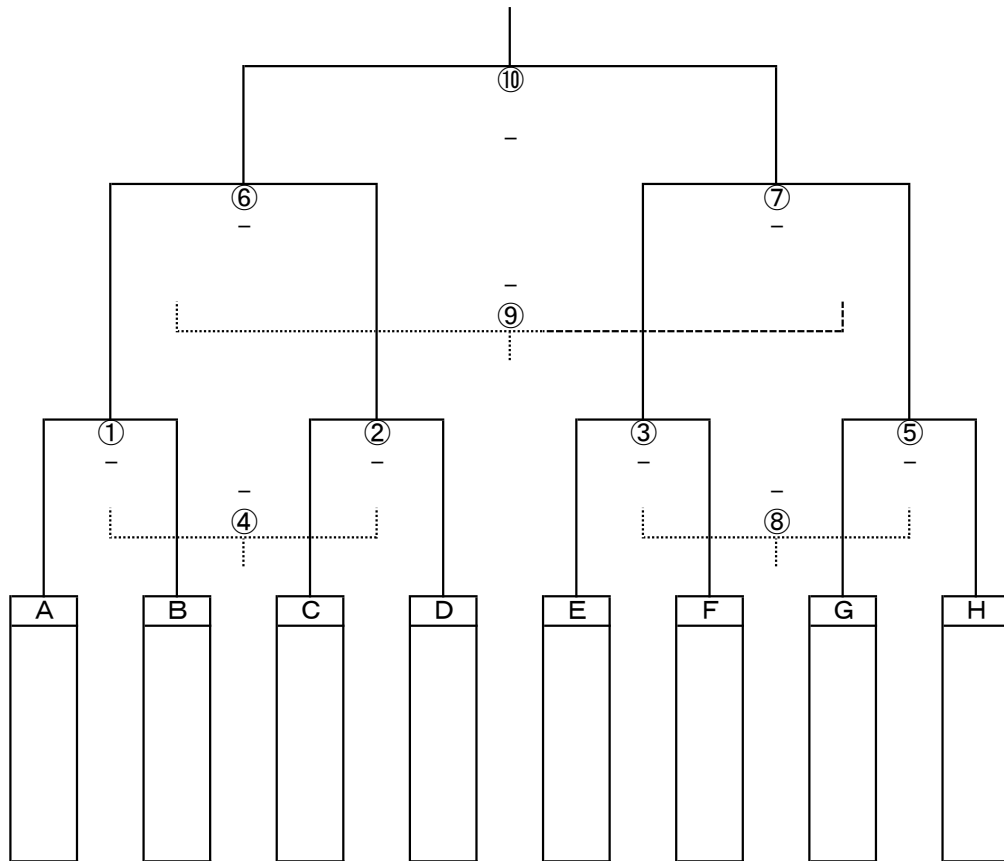

	順	試合予定時間	対戦		審判
PK	①	09:00~09:35		VS	C:主審、D副審
PK	②	09:40~10:15		VS	①勝:主審、①負:副審
PK	③	10:20~10:55		VS	②勝:主審、②負:副審
	④	11:00~11:35		VS	③勝:主審、③負:副審
PK	⑤	11:40~12:15		VS	④勝:主審、④負:副審
PK	⑥	12:20~12:55		VS	主催者より3名
PK	⑦	13:00~13:35		VS	主催者より3名
	⑧	13:40~14:15		VS	⑦勝:主審、⑦負:副審
PK	⑨	14:20~15:05		VS	主催者より3名
延長戦・PK	⑩	15:10~15:55		VS	主催者より3名
		16:05~	パート別表彰式		

第⑩試合(パート決勝)のみ、同点の場合は延長戦を行います。

第①⑨⑩試合は、審判を主催者側で行います。

第37回 小田原カップサッカーフェスティバル  
 パート別決勝トーナメント表  
 U10/U12共通試合日程表

2位パート

会場:

運営:

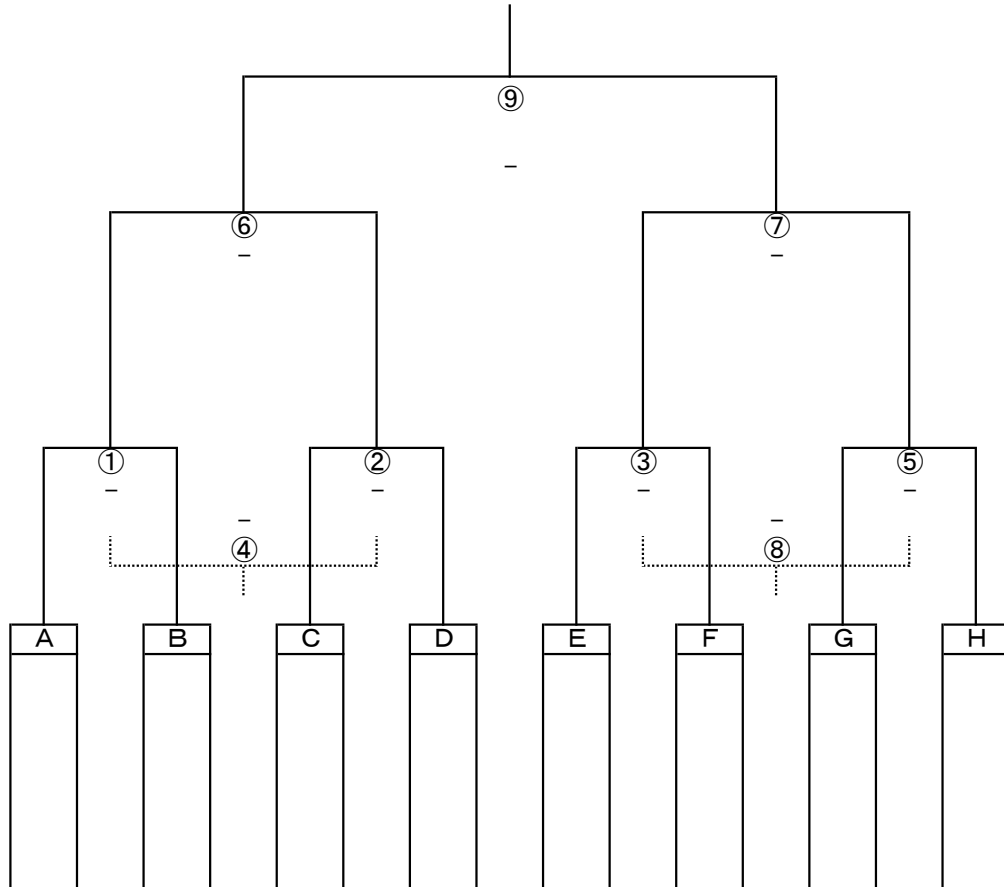

	順	試合予定時間	対戦		審判
PK	①	09:00~09:35		VS	②C:主審、D副審
PK	②	09:40~10:15		VS	①勝:主審、①負:副審
PK	③	10:20~10:55		VS	②勝:主審、②負:副審
	④	11:00~11:35		VS	③勝:主審、③負:副審
PK	⑤	11:40~12:15		VS	④勝:主審、④負:副審
PK	⑥	12:20~12:55		VS	⑤勝:主審、⑤負:副審
PK	⑦	13:00~13:35		VS	⑥勝:主審、⑥負:副審
	⑧	13:40~14:15		VS	⑦勝:主審、⑦負:副審
PK	⑨	14:20~15:05		VS	⑧勝:主審、⑧負:副審
		15:15~	パート別表彰式		

第①試合は、審判を主催者側で行います。

第37回 小田原カップサッカーフェスティバル  
 パート別決勝トーナメント表  
 U10/U12共通試合日程表

3位パート

会場:

運営:

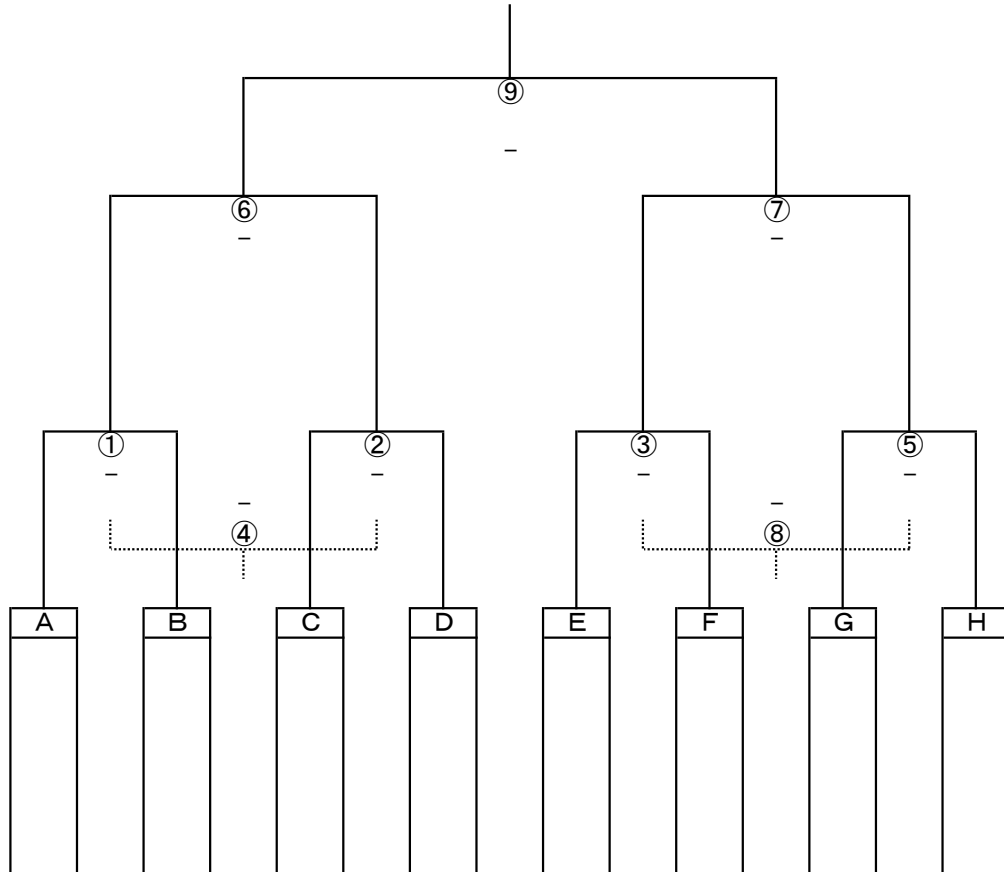

	順	試合予定時間	対戦		審判
PK	①	09:00~09:35		VS	②C:主審、D副審
PK	②	09:40~10:15		VS	①勝:主審、①負:副審
PK	③	10:20~10:55		VS	②勝:主審、②負:副審
	④	11:00~11:35		VS	③勝:主審、③負:副審
PK	⑤	11:40~12:15		VS	④勝:主審、④負:副審
PK	⑥	12:20~12:55		VS	⑤勝:主審、⑤負:副審
PK	⑦	13:00~13:35		VS	⑥勝:主審、⑥負:副審
	⑧	13:40~14:15		VS	⑦勝:主審、⑦負:副審
PK	⑨	14:20~15:05		VS	⑧勝:主審、⑧負:副審
		15:15~	パート別表彰式		

第①試合は、審判を主催者側で行います。

第37回 小田原カップサッカーフェスティバル  
 パート別決勝トーナメント表  
 U10/U12共通試合日程表

4位パート

会場:

運営:

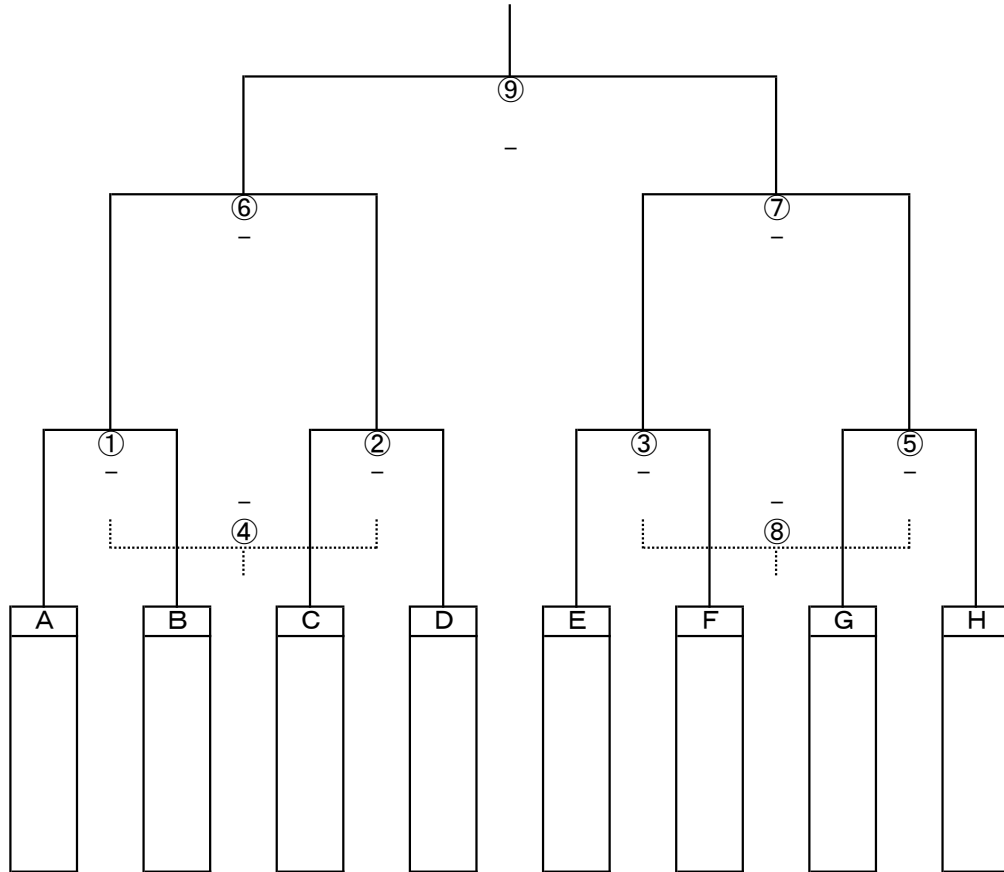

	順	試合予定時間	対戦		審判
PK	①	09:00~09:35		VS	②C:主審、D副審
PK	②	09:40~10:15		VS	①勝:主審、①負:副審
PK	③	10:20~10:55		VS	②勝:主審、②負:副審
	④	11:00~11:35		VS	③勝:主審、③負:副審
PK	⑤	11:40~12:15		VS	④勝:主審、④負:副審
PK	⑥	12:20~12:55		VS	⑤勝:主審、⑤負:副審
PK	⑦	13:00~13:35		VS	⑥勝:主審、⑥負:副審
	⑧	13:40~14:15		VS	⑦勝:主審、⑦負:副審
PK	⑨	14:20~15:05		VS	⑧勝:主審、⑧負:副審
		15:15~	パート別表彰式		

第①試合は、審判を主催者側で行います。

# 第37回 小田原カップサッカーフェスティバル

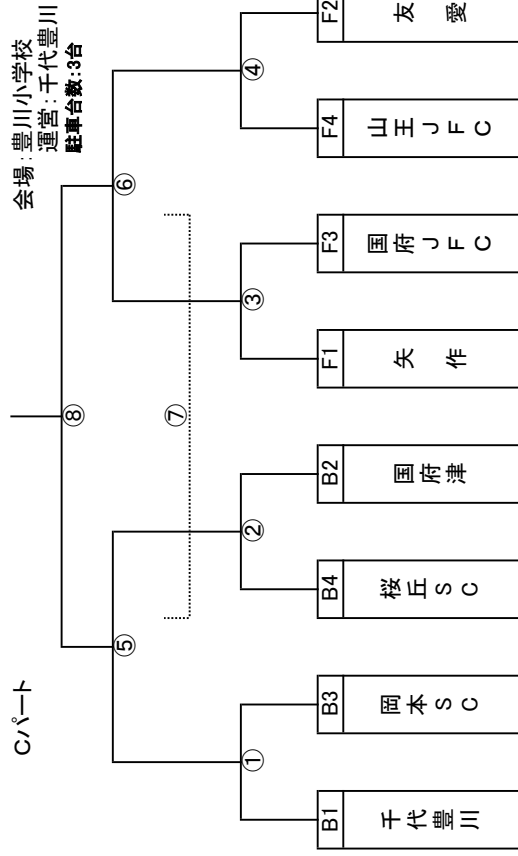
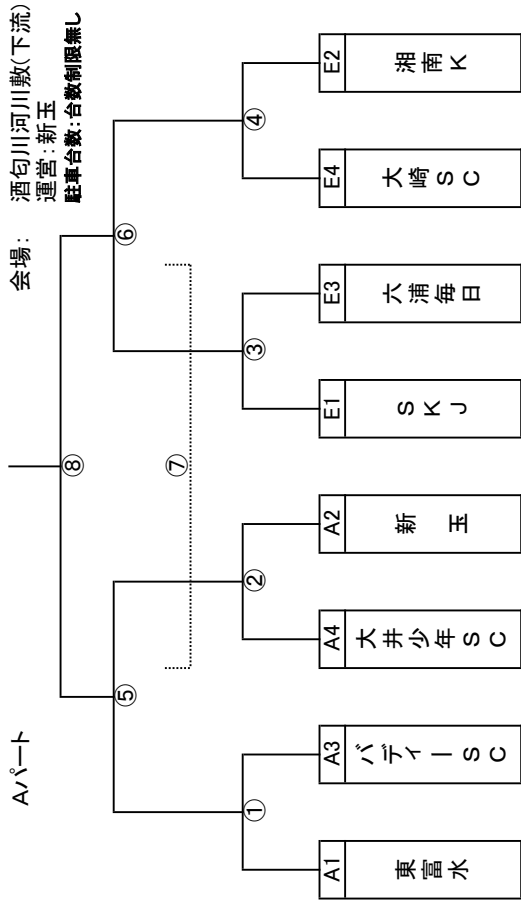

雨天時A・B・C・Dパート別トーナメント共通スケジュール

試合	時間(15-5-15)	主審	副審	副審	試合	時間(15-5-15)	主審	副審	副審
①	9:00~9:35	②左:主審	右:副審	⑤	11:40~12:15	④勝	④負	⑤負	⑤負
②	9:40~10:15	①勝	①負	⑥	12:20~12:55	⑤勝	⑤負	⑥負	⑥負
③	10:20~10:55	②勝	②負	⑦	13:00~13:35	⑥勝	⑥負	⑦負	⑦負
④	11:00~11:35	③勝	③負	⑧	13:40~14:15	⑦勝	⑦負	⑧負	⑧負

# U10 雨天時トーナメント

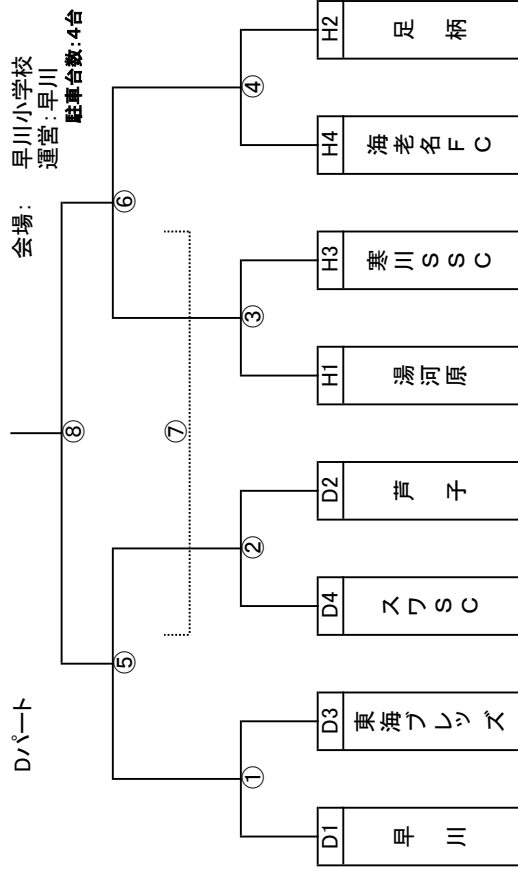
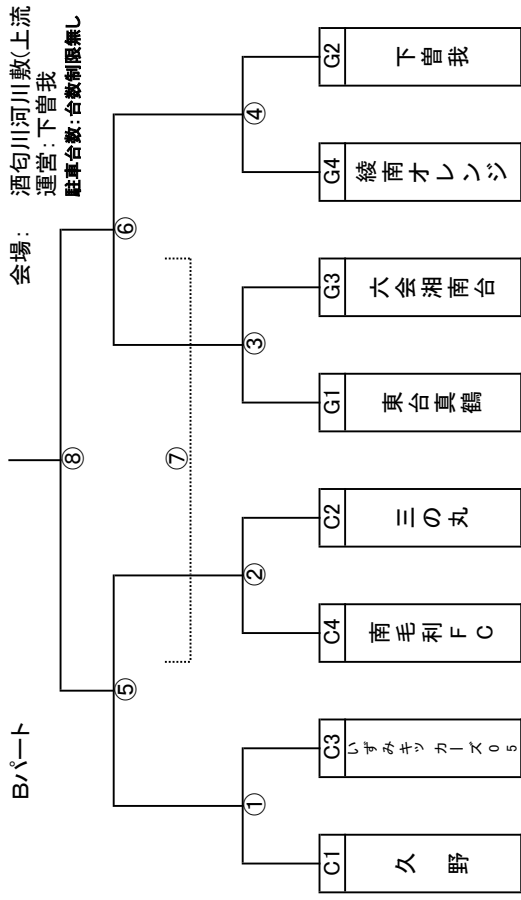

会場運営の都合で変更となる場合もあります。事務局に確認してください。

第1日(予選リーグ戦)雨天等で実施できない場合、第2日以上に記トーナメントを行います。

試合時間は15分-5分-15分で行います。



# 第37回 小田原カップサッカーフェスティバル

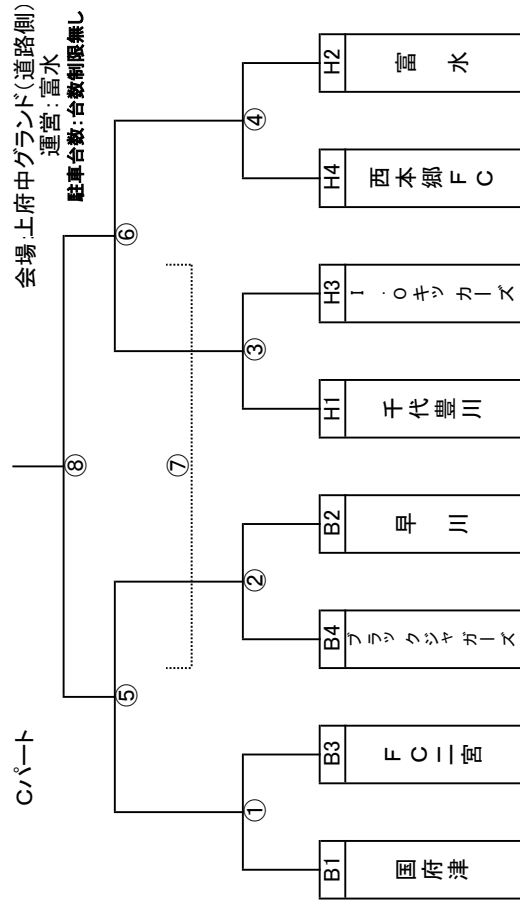
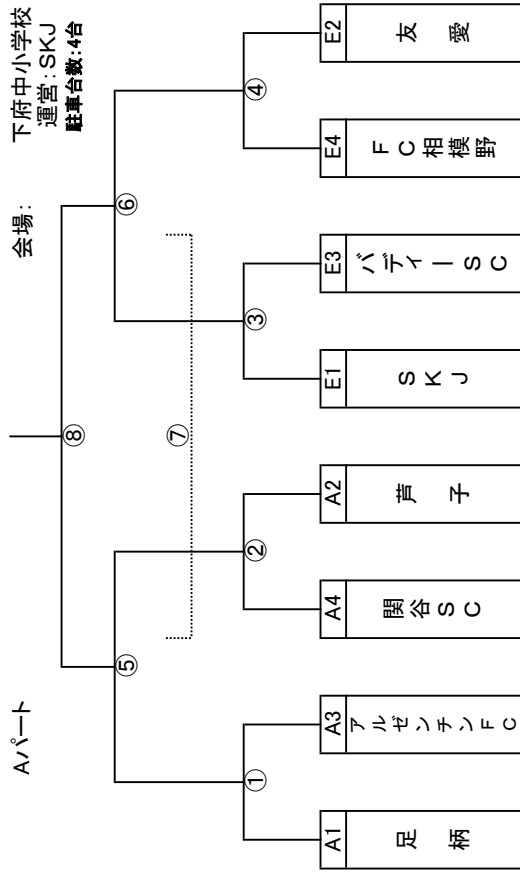

雨天時A・B・C・Dパート別トーナメント共通スケジュール

試合	時間(15-5-15)	主審	副審	副審	試合	時間(15-5-15)	主審	副審	副審
①	9:00~9:35	②左:主審	右:副審	⑤	11:40~12:15	④勝	④負	⑤負	④負
②	9:40~10:15	①勝	①負	⑥	12:20~12:55	⑤勝	⑤負	⑥負	⑥負
③	10:20~10:55	②勝	②負	⑦	13:00~13:35	⑥勝	⑥負	⑦負	⑦負
④	11:00~11:35	③勝	③負	⑧	13:40~14:15	⑦勝	⑦負	⑧負	⑧負

# U12 雨天時トーナメント

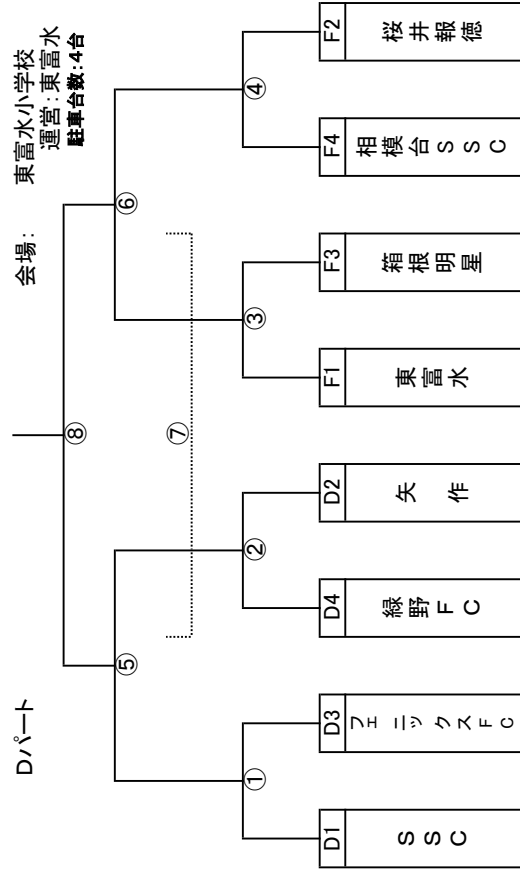
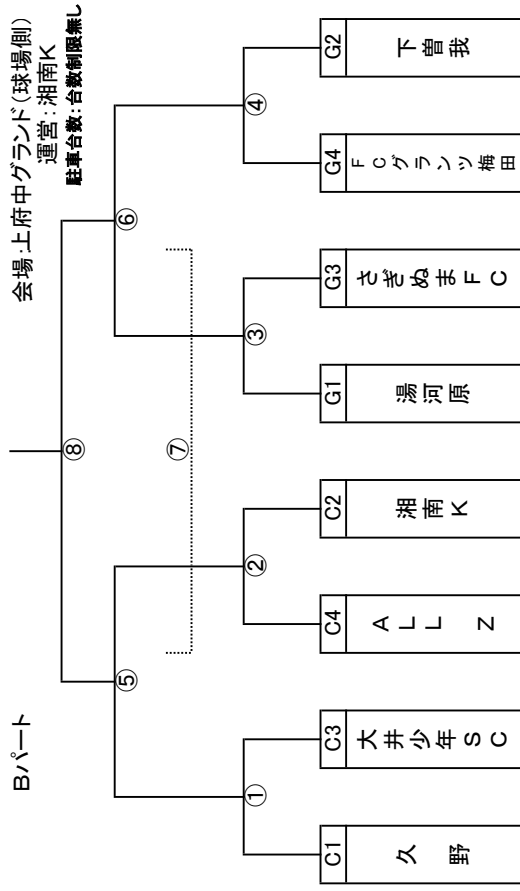

会場運営の都合で変更となる場合もあります。事務局に確認してください。

第1日(予選リーグ戦)雨天等で実施できない場合、第2日以上に記トーナメントを行います。

試合時間は15分-5分-15分で行います。

小田原カップサッカーフェスティバル



2017