

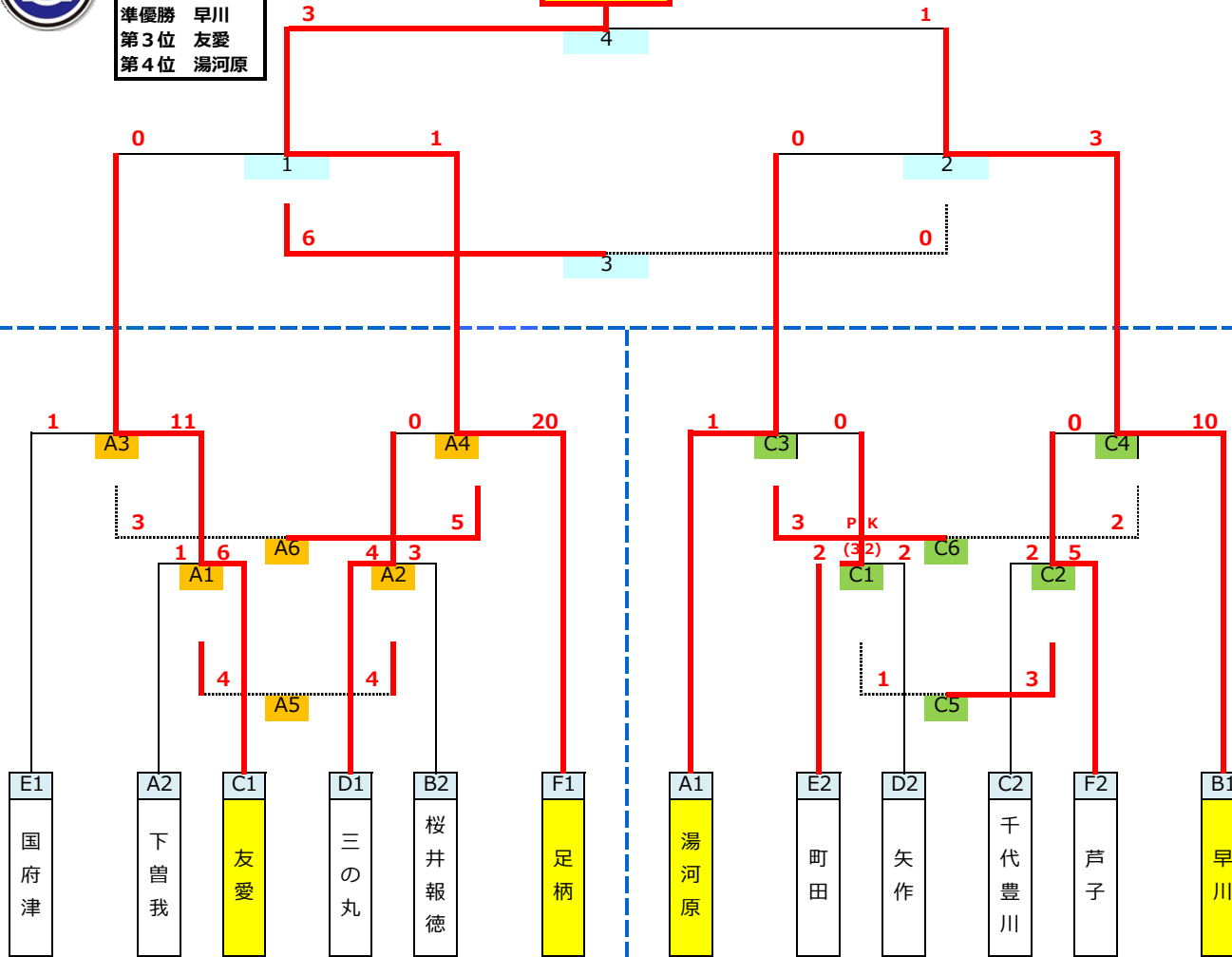

H28 小田原サッカー協会長杯 5部 決勝トーナメント試合結果

優勝 足柄
準優勝 早川
第3位 友愛
第4位 湯河原

足柄



決勝トーナメント 2日目

12月17日(土)

会場: 早川小

運営: 早川

順	試合時間	VS	主審	副審
1	08:30~09:05	友愛 0 VS 1 足柄	審判部 湯河原	早川 *
2	09:10~09:45	湯河原 0 VS 3 早川	審判部 友愛	足柄 *
20分インターバル				
3	10:05~10:40	友愛 6 VS 0 湯河原	審判部 足柄	早川 *
4	10:45~11:20	足柄 3 VS 1 早川	審判部 友愛	湯河原 *

*...PKあり

決勝トーナメント 1日目

12月4日(日)

会場: 上府中公園(球場側)

運営: 国府津

順	試合時間	VS	主審	副審
A1	09:00~09:35	下曾我 1 VS 6 友愛	三の丸	桜井報徳 桜井報徳 *
A2	09:40~10:15	三の丸 4 VS 3 桜井報徳	下曾我	友愛 友愛 *
A3	10:20~10:55	国府津 1 VS 11 友愛	桜井報徳	三の丸 三の丸 *
A4	11:00~11:35	三の丸 0 VS 20 足柄	友愛	国府津 国府津 *
A5	11:40~12:15	下曾我 4 VS 4 桜井報徳	三の丸	足柄 足柄 *
A6	12:20~12:55	国府津 3 VS 5 三の丸	桜井報徳	下曾我 下曾我 *

*...PKあり

12月4日(日)

会場: 上府中公園(道路側)

運営: 千代豊川

順	試合時間	VS	主審	副審
C1	11:30~12:05	町田 2 VS 2 矢作	千代豊川	芦子 芦子 *
C2	12:10~12:45	千代豊川 2 VS 5 芦子	町田	矢作 矢作 *
C3	12:50~13:25	湯河原 1 VS 0 町田	芦子	千代豊川 千代豊川 *
C4	13:30~14:05	芦子 0 VS 10 早川	町田	湯河原 湯河原 *
C5	14:10~14:45	矢作 1 VS 3 千代豊川	本部	矢作 千代豊川 *
C6	14:50~15:25	町田 3 VS 2 芦子	早川	町田 芦子 *

*...PKあり

* C5を球場側で予定時刻を早めて実施しました。